

تئوپیگی

سازهای ایران را بشناسیم

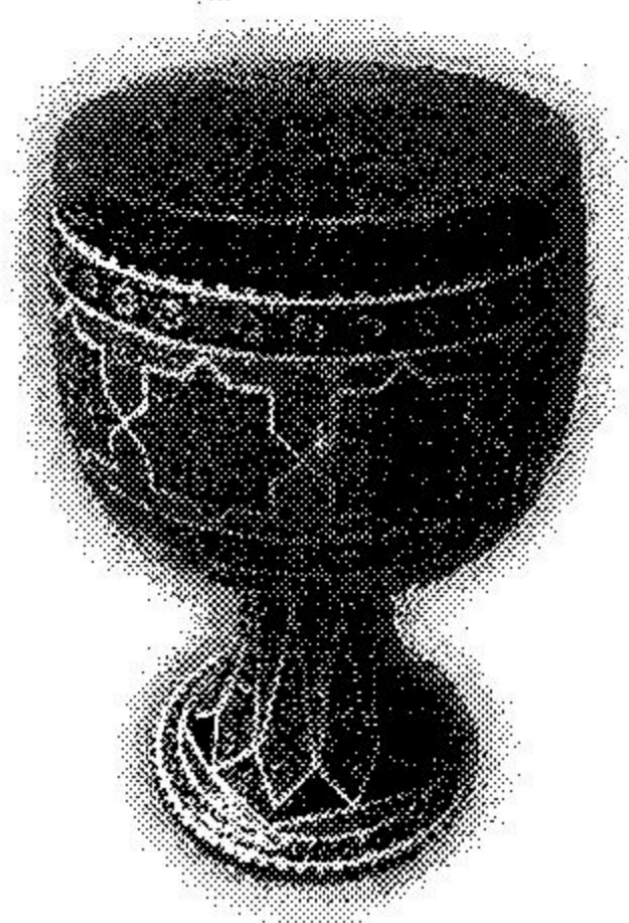

نوشته

پیمان پورشکیبایی

رضاجدی

[siraz-beethoven.ir](http://siraz-beethoven.ir)

# siraz-beethoven.ir

- پیش‌گفتار ناشر ..... ۵
- سخنی با شما ..... ۷
- ریشه و معنی تنبک در لغت‌نامه ..... ۹
- نگارشی پیرامون ساز ..... ۱۱
- نت نویسی تنبک ..... ۱۵
- ساختار تنبک ..... ۱۹
- سازندگان ساز تنبک قدیم و نوین ..... ۲۵
- نوازندگان قدیم و نوین ..... ۲۹
- آوا نگاری موسیقی ایران ..... ۳۵
- گونه‌های موسیقی در ایران ..... ۳۹
- ردیف دستگاهی موسیقی ایران ..... ۴۳
- واژگانی که باید بدانیم ..... ۵۰

بی‌گمان از شگفت‌انگیزترین سازهای کوبه‌ای پوستی ایران زمین، تنبک است. رد پای این ساز به گذشته‌های دور باز می‌گردد، تا جایی در «یادگار زربیران» که از افسانه‌های پهلوانان اشکانی سخن به میان رفته از ساز تنبک نیز نام برده شده است

منظومه یادگار زربیران:

«به درگاه وشتاسب شاه آمدند، تومبک و شیپور بزدند و در ستخمک بانگ زدند».

آنچه آشکار است این ساز بیش از هر ساز دیگری در جای‌جای ایران زمین دیده شده است. نقش این ساز در جشن و سرور، آیین‌های کهن و شعر شاعران دیده می‌شود.

حسین علی ملاح در کتاب فرهنگ سازها چنین آورده است: «تمبک روزگار ما استوانه‌ای ست که یک سوی آن را پوست پوشانیده‌اند و سوی دیگرش باز است. قسمتی از استوانه را باریک‌تر ساخته‌اند تا در بغل نوازنده بنشیند. جنس این استوانه ممکن است از چوب، حلبی یا گل پخته باشد و شکل آن در نواحی مختلف ایران متفاوت است.

چنین متداول است که چوب درخت گردو، توت و... را یک سال تا یک سال و نیم در سایه آفتاب نگهداری می‌کنند و سپس قسمت قطور آن را برای ساختن تنبک استفاده می‌کنند. دلیل این که از قسمت قطور و پرحجم چوب استفاده می‌کنند این است که بدنه تنبک یکپارچه در بیاید.

جنس پوستی که روی تنبک می‌کشند نیز متفاوت است. معمولاً پوست بز، میش، بره، شتر یا پوست ماهی به کار می‌برند. نکته مهم این است که پوست باید کهنه باشد.

در مقاله‌ای پژوهشی از دکتر الکساندرا بالاندینا چنین آمده است: «نخستین شخصی که از نت نویسی برای تنبک بهره جسته است، ابولحسن صبا بود. او نظام نت نویسی غربی را به کار برد و مثال‌هایی را در نظام یک خطی نوشت که در سال ۱۳۳۷ در مجله موسیقی ایران چاپ شدند. اولین کسی که از نت استفاده کرد، امیر ناصر افتتاح بود که نت را در اصل برای تدریس به کار می‌گرفت. شیوه سه‌خطی اولین بار توسط محمد اسماعیلی مورد استفاده قرار گرفت که آن را در هنرستان موسیقی ملی تدریس می‌کرد. در آن زمان حسین دهلوی، رییس هنرستان موسیقی ضرورت نت نویسی ریتم‌های تهرانی را مطرح کرد. این طرح یک دهه به طول انجامید. بیشتر کتاب‌هایی که بعد از این کتاب منتشر شده‌اند، همان شیوه کتاب تهرانی را دنبال کرده‌اند.

گفتنی است که نوازندگانی چیره دست همچون محمد اخوان و بهمن رجبی نیز کتاب‌هایی ارزشمند در این راستا به چاپ رسانده‌اند که در آن از همان روش یک خطی بهره جسته‌اند.»

گفتنی است بنا به پژوهش و جستار در کتاب‌ها و مقالات و همچنین پرسش و پاسخی که از بزرگان موسیقی داشته‌ایم، از نت‌نویسی چنین برداشتی را دارند که آنچه ما نت نویسی می‌نامیم هیچ‌گاه به طور کامل آنچه را که یک نوازنده می‌تواند آفرینش کند را نمی‌نگارد. نت نویسی قراردادی برای راهیابی روش نوازنده در اجرا است و بخشی از آن که به فرهنگ شفاهی و توانایی نوازنده است، ویژه خود اوست.

به هر روی از زمانی که نت نویسی با کوشش کلنل علی‌نقی وزیری برای

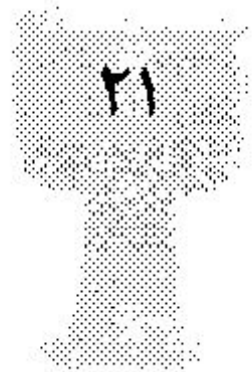

۲۱

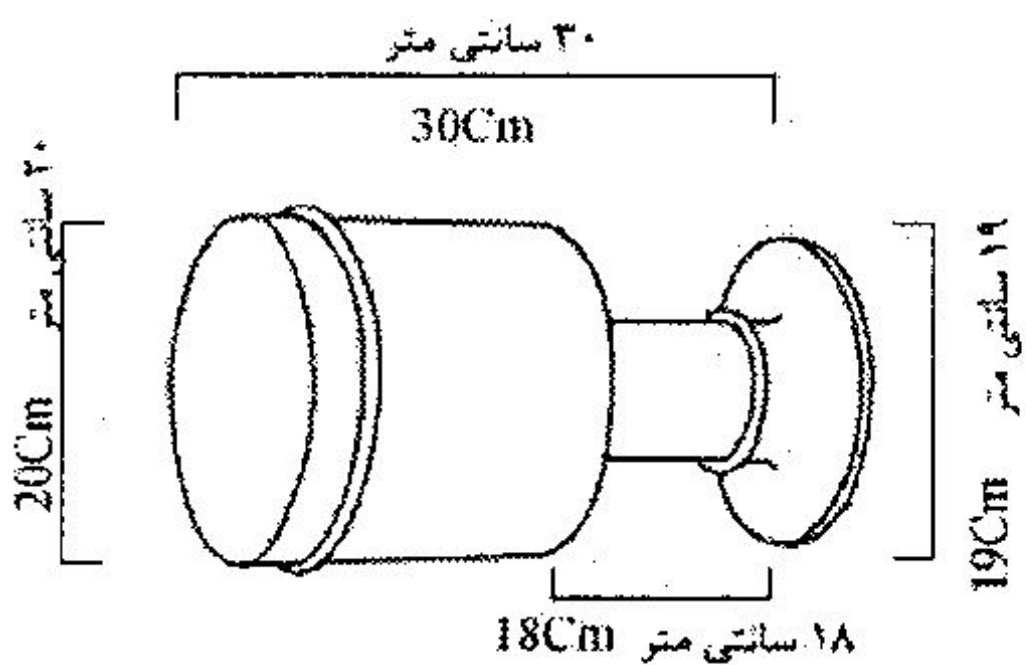

ضرب کوچک Small size

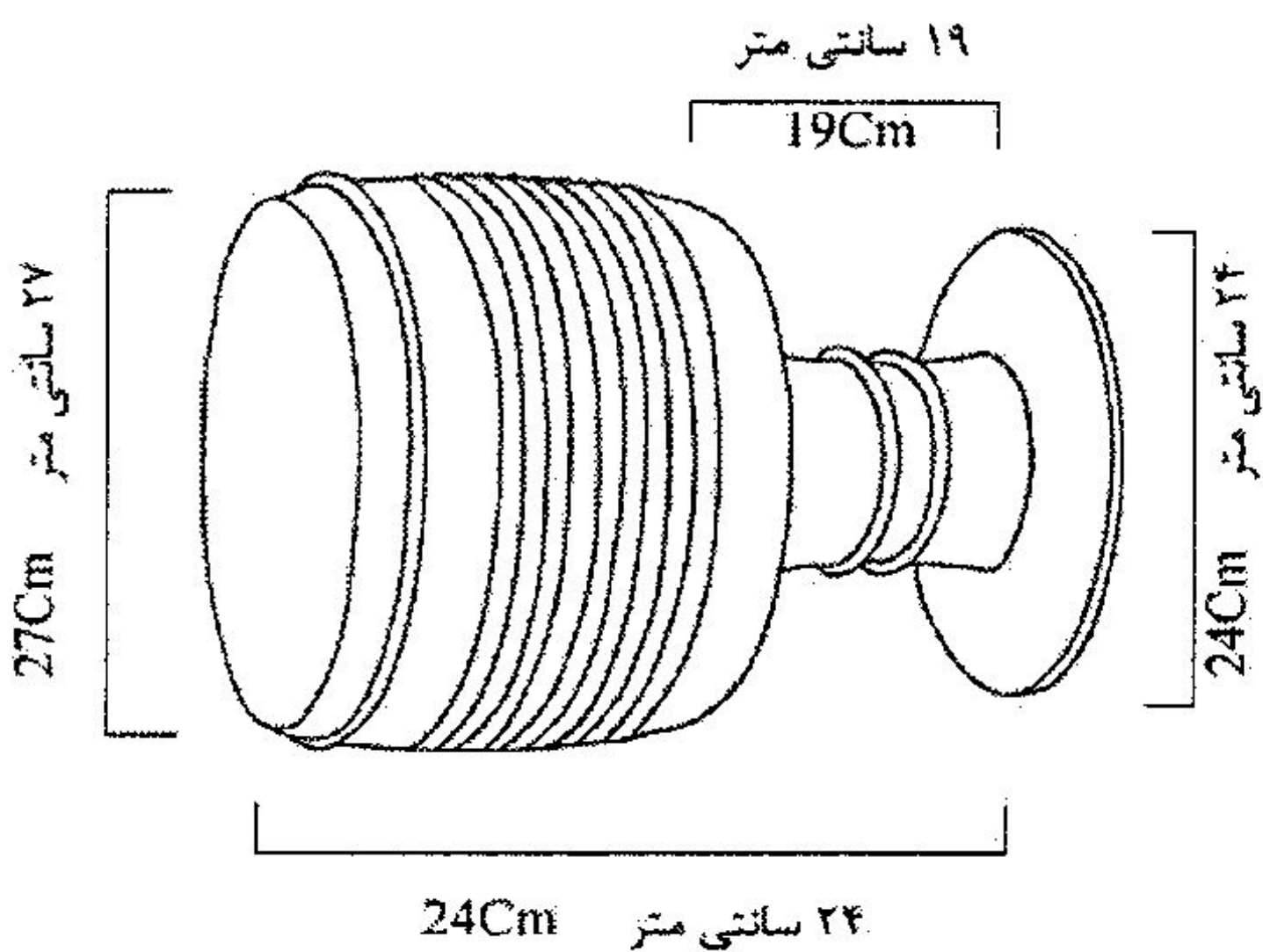

ضرب بزرگ مجلسی Large size