

ویولن LE VIOLON

تألیف ماتیو کریک بوم

ترجمہ و حواشی: محمد رضا گرگین زاده

کتاب دوم

انتشارات سرود



مرکز موسیقی بتھوون شیراز

سرشناسه : کریک بوم، ماتيو، ۱۸۷۱-۱۹۴۷ م.
Crickboom Mathieu
عنوان و نام پدیدآور : ویولن (کتاب دوم)، نوشته ماتيو کریک بوم/
ترجمه و حواشی محمدرضا گرگین زاده.
مشخصات نشر : تهران: سرود، ۱۳۷۵.
مشخصات ظاهری : ج۵: مصور، پارتیسیون؛ ۲۹×۲۱/۵ س.م.
شابم : 979-0-802602-21-2
یادداشت : عنوان به فرانسه: Le Violon
عنوان دیگر : روش آموزش تئوریک و عملی ویولن
موضوع : ویولن -- آموزش
موضوع : ویولن -- پارتیسیون
شناسه افزوده : گرگین زاده، محمدرضا، ۱۳۲۷-۱۳۹۱، مترجم
رده بندی کنگره : MT ۲۶۵/ک۴و۹ ۱۳۷۵
رده بندی دیویی : ۷۸۷/۲۰۷
شماره کتابشناسی ملی : ۷۶-۲۷۸ م



انتشارات سرود

تهران - میدان هفتم تیر - ابتدای بهارشیراز - شماره ۱۴

تلفن: ۸۸۸۳۶۱۰۴ و ۸۸۳۱۸۵۹۱-۲ - ۰۹۱۰۳۰۸۸۴۰۰

ویولن (کتاب دوم) ماتيو کریک بوم

ترجمه محمدرضا گرگین زاده

حروفنگاری و صفحه آرایی سرود

طرح جلد علیرضا هوشمند

نوبت چاپ سی ام - ۱۴۰۱

تیراژ ۲۰۰ نسخه

شابم: ۹۷۹-۰-۸۰۲۶۰۲-۲۱-۲ ISMN: 979-0-802602-21-2

حق چاپ و نشر برای انتشارات سرود محفوظ است.



مرکز موسیقی بتهوون شیراز

www.sorood.ir

فاصله ششم

92

93

اجرای دونت چنگ در ته آرشه

94

95

با وسط آرشه

آواز عامیانه

♩ = 84

96

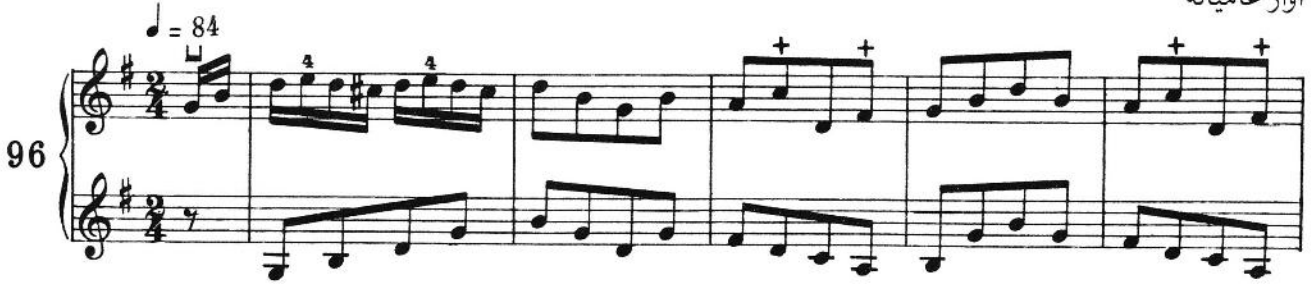

تغییر سیم در نت های متصل (لگاتو)

تغییر سیم در نت های متصل (لگاتو) باید با پایین آوردن (یا بالا بردن) تدریجی میچ و قسمت جلویی ساعد انجام شود و نه - آنچنان که معمولاً شاهد هستیم - به طور ناگهانی (و غالباً با بازو).

بسته به این که تغییر بین دو، سه یا چهار سیم انجام شود، دست (و آرشه) با طی قوسی کم و بیش گسترده از سیم سل (G) به سیم های ر (D)، لا (A) و می (E)، خواهد رفت و به همین ترتیب برعکس (شکل ۲۹).

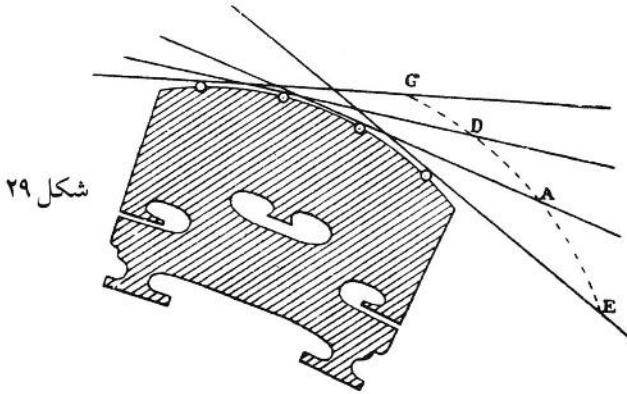

تغییر سیم به صورت صحیح

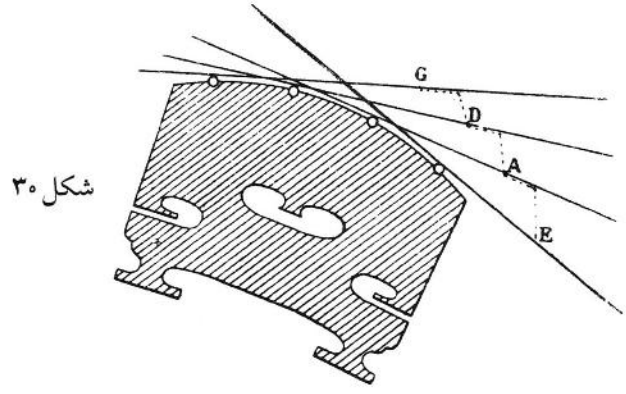

تغییر سیم به صورت غلط



اتود

1^o 2^o 3^o

Moderato

8

* پس از اتود شماره ۸، قطعه «آریا» ساخته و براز کتاب دوم «ملودی‌ها و آثار برگزیده» نواخته شود (حواشی ۱۰).

از همین سری منتشر شده برای ویولن کلاسیک

۱- ل ویولن (کتاب اول)

۲- ل ویولن (کتاب دوم)

۳- ل ویولن (کتاب سوم)

۴- ل ویولن (کتاب چهارم)

۵- ل ویولن (کتاب پنجم)

۶- گام هریمالی

۷- ولفارت اپوس ۴۵ (کتاب اول و دوم) - همراه با فایل اجرا

۸- ولفارت اپوس ۳۸

۹- ولفارت اپوس ۵۴

۱۰- ولفارت اپوس ۷۴

۱۱- شوچیک اپوس ۲ (مکتب تکنیک آرشه کشی)

۱۲- شوچیک اپوس ۸ (اتودهای تغییر پوزیسیون)

۱۳- شوچیک اپوس ۱ (کتاب اول تا چهارم)

۱۴- قطعات برگزیده کلاسیک برای ویولن

۱۵- مکتب ویولن سوزوکی (جلد ۱ و ۲) - همراه با فایل اجرا

۱۶- مکتب ویولن سوزوکی (جلد ۳، ۴، ۵) - همراه با فایل اجرا

۱۷- مکتب ویولن سوزوکی (جلد ۶، ۷ و ۸) - همراه با فایل اجرا

۱۸- کنسرتوهای آسان برای ویولن

۱۹- اصول نوازندگی و تدریس ویولن (پرفسور ایوان گالامیان)

۲۰- کارل فلیش (سیستم گام)

۲۱- کایزر (اپوس ۲۰)

۲۲- ژدلف کروتزر (۴۲ تمرین یا کاپریس برای ویولن)

۲۳- مازاس اپوس ۳۶ (کتاب اول تا سوم)

۲۴- قطعات طبقه بندی شده کلاسیک برای ویولن - همراه با فایل اجرا