

بتهوون

مجموعه قطعات محلی ایرانی
برای ساز هارمونیکا (سازدهنی)
الیاس دژآهنگ - گیتی قدیمی



انتشارات کتاب ناروان

سرشناسه: دوازدهم، آلبان، ۱۳۶۵

عنوان و نام پدیدآور: نیشتمان ۱- مجموعه قطعات محلی ایرانی برای ساز هارمونیکا (ساز دهنی آلبان، دوازدهم، گیتش قدیمی

مشخصات نشر: تهران: کتاب ناروان، ۱۴۰۳

شابک: ۹۷۹۰۰۸۰۶۳۹۰۳۹۰۳

وضعیت فهرست نویسی: فیبا

موضوع: موسیقی برای ساز دهنی - یازتسون

موضوع: harmonica music-scores and parts

موضوع: موسیقی محلی ایرانی

موضوع: folk songs iranian

ردیفی کنگره: ۸۱۳۸۲۰۴

رده بندی دیوانی: ۷۸۸:۸۲

شماره کتابشناس ملی: ۸۱۳۳۲۴۴

اطلاعات رکوردشناسی کتاب: فیبا

نیشتمان ۱- مجموعه قطعات محلی ایرانی برای ساز هارمونیکا

مؤلف: آلبان دوازدهم، گیتش قدیمی

چاپ اول: ۱۴۰۳

شمارگان: ۱۵۰ نسخه

لینوگرافی: چاپ و صحافی: کهریا

شابک: ۹۷۹۰۰۰۸۰۶۳۹۰۳۹۰۳

تمام حقوق این اثر محفوظ است.

تکثیر یا تولید آن به هر صورت کلی و جزئی (چاپ، فتوکپی، انتشار الکترونیکی)

بدون اجازه کتبی از ناشر ممنوع است.

خیابان انقلاب، خیابان اردیبهشت (متری جاوید)، بن بست توحید، پلاک ۴، واحد ۳

www.narvanbook.ir

تلفن: ۶۶۶۱۳۱-۰۲۱

برای دریافت نمونه‌های صوتی کتاب به وبسایت ما و یا کانال زیر مراجعه نمایید.

Telegram: @narvanbook



قیمت: ۱۸۰۰۰ تومان

۳۹.....	لیلا خانوم	۳۲.....	از بزم رفتی
۳۶.....	ماراله باخ باخ	۲۶.....	آسمون
۱۹.....	مرجنگه	۳.....	آسمر آسمر
۶.....	میری	۴۴.....	آلاتی تی
۱۰.....	هروایه	۵۱.....	آی فلک
۳۴.....	یار گلجک	۵۵.....	آی لاجین
۲۵.....	یه شویی نصفه شویی	۷.....	بزران
		۴۲.....	بلا ره روم (لالایی مازندرانی)
		۳۷.....	پاچ لیلی
		۵۰.....	تویا
		۲۲.....	دریا طوفان داره
		۱۶.....	دو به دو
		۲۸.....	ریکا جان
		۳۰.....	سابوناتی
		۱۲.....	سه ره روم
		۱۸.....	عاشق بوئم لیلی
		۱۴.....	کوچی یار
		۳۰.....	گل پامچال
		۲۴.....	گل گندم
		۵.....	گول نیشان
		۵۷.....	گیله لوی
		۱.....	لای لای نه مامی ژیانم
		۴۸.....	لای لای نیشتمان



1

لای لای نه مامی ژیانم

کردی

Allegro molto ♩=135

Gm Cm Gm⁷ Cm Cm⁶

5 F Bb Gm Cm Cm⁶

9 F Bb Gm G(sus4)

لای لای نه مامی ژیانم

هیزی ته ژنوم و هیوای ژیانم
 ههر لورگی منالیت ههر راد اژه نم من
 وینهی باخه وانم
 خه وه دهر دت له گیانم
 کورپه ی شیرینم لایه
 مژده ی ناواتم دینی
 ناواتی هه موو ژینم
 تیشکی روژ دیته سه ری
 کورپه ی زور جوانم لایه
 دیاره وه ک خور رووناکه
 کورپه ی شیرینم لایه
 دایکی تو لیره بوایه

روله ی خوشه ویشت بینایی چاوم
 ههر تا دیبته وه ههر چاوه ریتم
 لای لای نه مامی ژیانم
 به دل چاودیریت ده که م
 هه ی لایه لایه لایه
 بنوه تاکوو سبه یینی
 نه ی بهر خوله ی شیرینم
 شهوی تاریک نامینی
 هه ی لایه لایه لایه
 بنوه ئاسو رووناکه
 هه ی لایه لایه لایه
 صه د خوزگه به خوزگایه



لای لای نه مامی ژیانم

2

کردی

Allegro molto ♩=135

Musical staff 1: Treble clef, 3/4 time signature. Chords: Gm, Cm, Gm7, Cm, Cm6.

Musical staff 2: Treble clef, 3/4 time signature. Chords: Gm, Cm, Gm7, Cm, Cm6.

Musical staff 3: Treble clef, 3/4 time signature. Chords: F, Bb, Gm, Cm, Cm6.

Musical staff 4: Treble clef, 3/4 time signature. Chords: 1. F, Bb, Gm, G(sus4).

Musical staff 5: Treble clef, 3/4 time signature. Chords: 2. F, Bb, Gm, G(sus4).

3

آسَمَرِ آسَمَرِ



تَرْدی

Allegretto ♩=114

Cm Cm7 Fm Fm7(add9) Bbm Cm Cm7 Fm Fm7(add9) Bbm

5 Cm Fm Cm Fm Bbm Cm

8 Cm Fm Cm Fm Bbm Cm

4

آسَمَرِ آسَمَرِ



تَرْدی

Allegretto ♩=114

Cm Cm7 Fm Fm7(add9) Bbm Cm Cm7 Fm Fm7(add9) Bbm

5 Cm Fm Cm Fm Bbm Cm

8 Cm Fm Cm Fm Bbm Cm

آسَمَزُ آسَمَزُ

هِي دَادِ هِي بِي دَادِ كَسِ دِيَارِ نِيَه
كَسِ لَه دَرْدِ كَسِ خَوَوَرِ دَارِ نِيَه
آسَمَزُ يَارِمِ جَوَوَانِه وَكِ مَانِگِي تَابَانِه آسَمَزُ آسَمَزُ
آسَمَزُ يَارِمِ جَوَوَانِه
آسَمَزُ يَارِمِ جَوَوَانِه وَكِ مَانِگِي تَابَانِه آسَمَزُ آسَمَزُ
تُو دُورِ وَ مِيْنِ دُورِ لَه دُورِيْتِ قِسْمِ
تُو دُورِ وَ مِيْنِ دُورِ لَه دُورِيْتِ قِسْمِ
هَرِ وَقْتِه دَرِ چُو آگِرِ لَه جُتِه ام
آسَمَزُ يَارِمِ جَوَوَانِه
آسَمَزُ يَارِمِ جَوَوَانِه وَكِ مَانِگِي تَابَانِه آسَمَزُ آسَمَزُ
آسَمَزُ يَارِمِ جَوَوَانِه
آسَمَزُ يَارِمِ جَوَوَانِه وَكِ مَانِگِي تَابَانِه آسَمَزُ آسَمَزُ
خَوومِ كِرْمَاشَانِي يَارِمِ قَصْرِيَه
خَوومِ كِرْمَاشَانِي يَارِمِ قَصْرِيَه
خَاطِرِ خَوَاهْتِ بِيْمِه تَقْصِيْرِمِ نِيَه
آسَمَزُ يَارِمِ جَوَوَانِه
آسَمَزُ يَارِمِ جَوَوَانِه وَكِ مَانِگِي تَابَانِه آسَمَزُ آسَمَزُ
آسَمَزُ يَارِمِ جَوَوَانِه
آسَمَزُ يَارِمِ جَوَوَانِه وَكِ مَانِگِي تَابَانِه آسَمَزُ آسَمَزُ
آسَمَزُ يَارِمِ جَوَوَانِه
آسَمَزُ يَارِمِ جَوَوَانِه وَكِ مَانِگِي تَابَانِه آسَمَزُ آسَمَزُ

گول نیشان

کردی

Andante ♩=82

A(sus4) Am C(add9) Dm Gm Am C(add9) Dm C
 4 A(sus4) Am C(add9) Dm Am C(add9) Dm C(add9)
 8 Am Dm C(add9) Gm Dm⁹ Gm C(add9) Gm A(sus4)
 12 Am Dm C(add9) Gm Dm⁹ Gm(add9) C(add9) Gm A(sus4)

گول نیشان

دَه سَه لاتی مَن چی بُوو نَه رَدی بَه خَتَم وای هانی
 چَه رُخی چَه پِ وای لیکِر دَوم تو بو خُوشَت دَه زانی
 گولنیشان گولنیشان نَه سَمَه ر حالَم پَه ریشان
 هَه رُچَه نَد کو تَمَه غه ریبی نَاشکینم عَهْد و پَه یمان
 شَه ر تَه تا دِل زیندووبی شَه ر تَه تا غونچَه بَر وِی
 تا بُولبول لَه باغان بِي دِل لَه دُووریت نَه سَره وی
 نَه ی بووکی کور دَه واری ای ئاوینَه ی دِل داری
 دِل دایم یادی تو یَه لَه مَه سَتی و لَه بیداری
 گولنیشان گولنیشان نَه سَمَه ر حالَم پَه ریشان
 هَه رُچَه نَد کو تَمَه غه ریبی نَاشکینم عَهْد و پَه یمان
 نَه گَه ر با ی مَه ی نَه ت گَه ر بی تا پوم بَه گَه ر دَه بادا
 بچیتَه پشَتی هَه وُران گَه ر دان بِنین هَه وادَه
 دِلَم هَه ر یاد و سالی کیز ی کور دِستاناوا
 عیشِقت زیندو نَه مینی پیبَه نَدَه م لَه م سَه وادَه

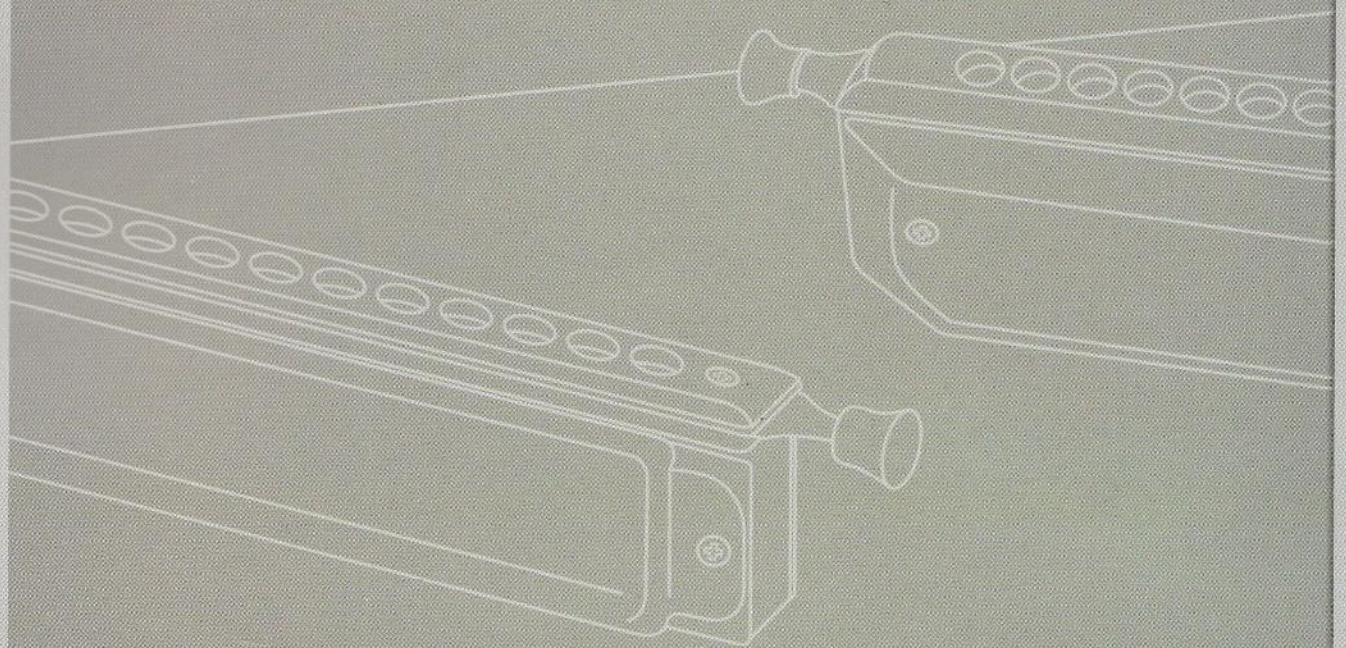

این مجموعه که نخستین جلد آن در پیش روی شما قرار دارد، اولین مجموعه از مجموعه‌ی قطعات موسیقی محلی ایرانی، تنظیم شده برای ساز هارمونیکا می‌باشد که امید است، در آینده‌ی نزدیک، مجموعه‌های بعدی نیز به ترتیب به چاپ رسند.



بتهوون
مرکز موسیقی بتهوون شیراز